

Panasonic®

使用说明书

平板电脑（TD-LTE无线数据终端）

中国专用型号 **FZ-A3AR**

平板电脑

中国专用型号 **FZ-A3AT**

感谢您购买松下产品。

使用本产品前请仔细阅读相关使用说明，并将本说明书妥善保管以供将来使用。

有关本产品的详细信息，请参阅从以下 URL 下载的 Reference Manual（英语）：

<https://pc-dl.panasonic.co.jp/itn/manual/>

DHQX1744ZA/J1 C0921-0



DHQX1744ZA/J1

目录

简介	3
安全注意事项	3
监管信息	10
处理警告	15
商标和许可信息	19
本说明书中使用的术语及插图	21
免责声明	21
准备工作	23
确认附带物品	23
各部分说明	24
安装 SD 卡	28
安装 SIM 卡（仅限 FZ-A3AR）	29
安装和取出电池	30
将针笔安装到本机	32
为电池充电	33
开机和关机	34
故障排除	35

附录	37
恢复出厂设置	37
更新软件	37
规格	37
配件	41
客户咨询服务中心	41
保修证	42
保修条款	43

简介

安全注意事项

为了减少受伤、死亡、电击、火灾、故障和设备或财产损害的风险，请务必遵守下列安全防护措施注意事项。

符号字板说明

以下符号字板用于分类和描述在无视指示和不当使用时造成的危险、伤害和财产破坏的等级。

 危险	指示将导致严重伤害或死亡的潜在危险。
 警告	指示可能导致严重伤害或死亡的潜在危险。
 注意	指示可能导致轻伤的潜在危险。

以下符号用来分类和描述要遵守的指令的类型。

	此符号用来提醒用户不得执行的特定操作程序。
--	-----------------------



此符号用来提醒用户为了安全操作本产品必须遵循的特定操作程序。

电池



危险



电池仅能用于本产品。请勿将其用于任何其他产品。

否则可能会导致电解液泄漏、过热、冒烟、破裂或起火。



请使用指定的方法为电池充电。

否则可能会导致电解液泄漏、过热、冒烟、破裂或起火。







请勿将电池投入火中或暴露在高热环境中。

否则可能会导致电解液泄漏、过热、冒烟、破裂或起火。







请勿拆解、改装电池，在电池中插入尖锐的异物，或让电池遭受撞击。





否则可能会导致电解液泄漏、过热、冒烟、破裂或起火。





	<p>请勿使电池的正极 (+) 和负极 (-) 接触而造成短路。携带或保管时, 请勿将电池与项链、发夹等物品放在一起。</p> <p>否则可能会导致电解液泄漏、过热、冒烟、破裂或起火。</p>
	<p>避免电池过热 (如靠近火源和受阳光直射)。</p> <p>否则可能会导致电解液泄漏、过热、冒烟、破裂或起火。</p>
	<p>请勿使电池接触水或其他液体。</p> <p>否则可能会导致电解液泄漏、过热、冒烟、破裂或起火。</p>
	<p>请勿投掷电池, 或使其遭受强烈的冲击 (如掉落或受重压)。</p> <p>否则可能会导致电解液泄漏、过热、冒烟、破裂或起火。</p> <ul style="list-style-type: none"> • 如果电池遭受了强烈冲击, 或者如果电池明显损坏或变形, 请停止使用本产品。



	<p>如果电池劣化, 请更换新的电池。</p> <p>否则可能会导致电解液泄漏、过热、冒烟、破裂或起火。</p>
--	--



 警告	
	<p>请勿直接接触从电池中泄漏的电解液。电解液可能会进入眼睛并致盲, 或者可能会接触皮肤或衣物并引发皮疹。</p> <ul style="list-style-type: none"> • 请勿用手揉搓, 应使用清水进行冲洗然后立即就医。
	<p>请勿将电池放入微波炉或压力容器中。突然对电池加热或施加压力可能会损坏电池, 并导致电解液泄漏、过热、冒烟、破裂或起火。</p>
	<p>如果电池发出异味或电解液泄漏, 请使电池远离火源。</p> <p>否则可能会导致电解液泄漏、过热、冒烟、破裂或起火。</p>



本产品和交流电源适配器



 警告	
	长时间使用本产品时，请勿让皮肤长时间接触本产品或交流电源适配器。 本产品产生的热量可能会导致低温灼伤。
	请勿拆解、修理或改装本产品。 否则可能会导致短路或过热，而可能引起火灾或触电。
	请勿将异物插入到本产品中。 否则可能会导致短路或过热，而可能引起火灾或触电。
	请勿让导电材料（如金属物品）接触扩展总线连接器。 否则可能会导致短路和过热，而可能导致电池电解液泄漏、过热、冒烟、破裂或起火。

	请勿使交流电源适配器或电线组件接触水或其他液体。 否则可能会导致短路、发热或过热，而可能导致火灾、触电或受伤。 • 如果本产品被弄湿，请立即拔出电源插头，然后联系技术维修人员。
	雷暴期间，如果本产品已连接到交流电源适配器，请勿触摸本产品、交流电源适配器或电线组件。 否则可能会导致触电。
	使用耳机等时，请勿将音量调至过大。 长时间在高音量下收听可能会导致听力受损。另外，音量过高时很难听到周围的声音，可能会引发事故。 • 连接耳机等之前，请先调低音量以防突然听到巨大声响。
	请将小零件，包括 SD 卡和 SIM 卡保存在婴儿和儿童接触不到的地方。 意外吞咽小物体会对身体产生有害影响。在这种情况下，请立即就医。





	<p>请勿在行走、驾车、骑车等操作本产品。 在从事这些活动时分散精力可能会导致事故或跌倒。</p>
	<p>请仅使用指定的电池。 使用非指定电池可能会导致电解液泄漏、过热、冒烟、破裂或起火。</p>
	<p>如果发生以下任一情况，请立即停止使用本产品。</p> <ul style="list-style-type: none"> - 本产品损坏 - 水或异物进入本产品 - 本产品冒烟 - 本产品发出异味或异响 - 本产品变得异常灼热 <p>继续使用可能会导致火灾或触电。请立即关闭本产品，断开电源连接，取出电池，然后与技术支持人员联系。</p>





	<p>在水源或其他液体附近，以及在具有高浓度的水汽、蒸汽、灰尘、油蒸汽等的场所使用本产品时，请关闭直流输入插孔盖、USB 端口盖和耳机接口盖。</p> <p>进入本产品的异物可能会导致火灾或触电。如果异物进入本产品，请将本产品关闭，断开电源连接，然后取出电池。请与技术支持人员联系以获取支持或请求维修。</p>
	<p>如果由于注视屏幕上的闪光而感到有任何不适，请立即停止使用本产品并就医。</p> <p>极小部分人群在长时间暴露于特定的光图案或闪光时，可能会感到惊厥或眩晕。</p>





	<p>请勿进行可能会损坏电线组件、电源插头或交流电源适配器的任何操作。切勿损坏或改动电线，将其放置在较热的工具附近，弯折，扭绞或用力拉扯，在其上放置重物，或将其捆紧。</p> <p>继续使用损坏的电线、插头或交流电源适配器可能会导致火灾或触电。</p> <ul style="list-style-type: none"> • 如果发生任何故障，请与技术支持人员联系。
	<p>定期清洁交流电源插头上的灰尘和其他污垢。</p> <p>如果插头上堆积灰尘或其他污垢，潮气等可能使绝缘层受损，从而引起火灾。</p> <ul style="list-style-type: none"> • 拔出插头，用干布擦拭。 • 如长时间不使用本产品，应将插头拔下。
	<p>完全插入交流电源插头。</p> <p>如果插头未完全插入，可能会由于过热引起火灾或发生电击。</p> <ul style="list-style-type: none"> • 请勿使用损坏的插头或松动的交流电源插座。

	<p>请勿用湿手插 / 拔交流电源插头。 否则可能会导致触电。</p>
	<p>请勿将交流电源适配器连接到标准家用交流电源插座以外的其他电源。 否则由于过热可能会导致火灾。</p> <p>连接到 DC/AC 变流器（变换器）可能会损坏交流电源适配器。在飞机上，只能将交流电源适配器 / 充电器连接到经特别许可用于该用途的交流电源插座。</p>
	<p>请勿在用于高精密控制或弱信号的电子设备附近使用本产品。</p> <p>本产品所产生的射频信号可能会干扰此类电子设备并会由于故障导致事故。</p> <ul style="list-style-type: none"> • 需要注意的电子设备示例： 助听设备、植入式心脏起搏器和植入式心脏复律除颤器、其他医疗设备、火灾报警器、自动门和其他自动控制设备。对于使用植入式心脏起搏器、植入式心脏复律除颤器或其他医疗设备的患者，请向相关医疗设备制造商或经销商确认射频信号的影响。

注意

	<p>请勿将本产品长时间置于具有高浓度水汽、蒸汽、灰尘、油蒸汽等的场所。否则可能会导致火灾或触电。</p>
	<p>请勿在具有高浓度水汽、蒸汽、灰尘、油蒸汽等的场所使用交流电源适配器。否则可能会导致火灾或触电。</p>
	<p>请勿在电源插头处于连接状态时移动本产品。 否则可能会损坏电线组件，导致火灾或触电。</p> <ul style="list-style-type: none">• 如果电线组件损坏，请立即拔出电源插头，然后联系技术维修人员。
	<p>请勿使交流电源适配器遭受强烈冲击。强烈冲击后，例如掉落，使用交流电源适配器可能会导致火灾或触电。</p> <ul style="list-style-type: none">• 如果发生任何故障，请与技术支持人员联系。
	<p>本产品潮湿时，切勿进行充电。否则可能会导致火灾或触电。</p>

	<p>请勿将本产品长时间置于极端高温环境中。 本产品暴露在极端高温环境中（如火源附近或直射阳光下）时，可能会导致产品变形或者造成内部组件损坏或故障。使用处于此种状态下的本产品可能会造成短路、绝缘缺陷等问题，从而可能导致火灾或触电。</p>
	<p>在炎热或寒冷环境下使用时，请勿让肌肤接触本产品。 否则可能会导致灼伤、低温灼伤或冻伤。如果需要直接接触皮肤，请尽快执行操作。</p>
	<p>请勿将本产品置于不平稳的表面上。 否则本产品可能掉落，从而造成伤害。</p>
	<p>请勿堆放本产品。 如果失去平衡，本产品可能会翻倒或掉落，从而造成伤害。</p>
	<p>请勿直视拍摄灯的光线发射器，或者将其指向他人的眼睛。 否则可能会损伤眼睛或造成暂时失明，从而可能导致事故。</p>

	<p>请勿将摄像头镜头长时间暴露在直射阳光下。 否则可能会因镜头的会聚效应而导致火灾、灼伤或受伤。</p>
	<p>请使用指定的物品（附带的物品或指定的配件）。 使用非指定的物品可能会导致火灾或触电。</p>
	<p>清洁本产品时或者如果如长时间不使用本产品，请拔下电源插头以确保您的安全。 否则可能会导致火灾或触电。</p>
	<p>拔下电线组件时请握持插头。 拉拽电线可能会损坏电线，导致火灾或触电。</p>
	<p>如果显示屏损坏，请小心破碎的玻璃、内部组件或可能裸露的泄露物质。 否则可能会导致受伤。 另外，如果内部组件的物质接触到您的皮肤或衣服，则会对眼睛和皮肤造成伤害。请勿用手揉搓，用清水冲洗受影响区域然后立即就医。</p>

	<p>使用本产品时，每小时请休息 10–15 分钟。 长时间连续使用本产品可能会造成压迫损伤，并可能会对眼睛、手部或其他身体部位的健康造成不良影响。</p>
---	---

监管信息

本产品和您的健康

本产品和其他无线电设备一样会发出射频电磁能量。因为本产品在无线电频率安全标准和指导建议的指南方针范围内使用，我们相信此产品对消费者使用是安全的。这些标准和建议反映科学界的共识，源于由持续评估和解释广泛的研究文献的科学家组成的专家组和委员会的审议。在某些情况下或环境下，使用本产品可能会受到建筑的经营者或组织的责任代表的限制。这些情况例如包括：

- 在飞机上使用本产品，或者
- 在任何其他环境中，探查或确认对其他设备或服务的干扰风险有害时。

如果不确定在特定组织或环境（如机场）中使用无线设备的政策，建议您在打开本产品之前征求使用本产品的授权。

致用户的信息

对于未经授权改装本产品导致的任何无线电或电视干扰，我们概不负责。用户负责纠正这种未经授权的修改而引起的干扰。由于未遵守这

些准则而导致的损害或违反政府法规，我们及我们授权的代理商或经销商不承担任何责任。

其他安全注意事项

具有明文公告的设施

- 在明文告知不得使用此类产品的医院、卫生保健设施或任何其他设施中，请关闭本产品。医院和卫生保健设施可能使用对外部射频能量较为敏感的设备。

心脏起搏器

- 医疗设备制造商建议，无线设备与植入的医疗设备（如心脏起搏器或植入的心脏复律除颤器）间的最小间距至少应为 15 厘米，以避免其对医疗设备的干扰。
- 佩戴心脏起搏器的患者：
 - 在本产品开启时，应务必将本产品与其心脏起搏器保持 15 厘米以上的距离；
 - 不得在胸膛中携带本产品；
 - 一旦怀疑发生干扰，应立即关闭本产品。

助听设备

- 某些数字无线产品可能会对一些助听设备造成干扰。一旦发生干扰，请联系助听设备的制造商以寻求解决方案。

其他医疗设备

- 如果使用任何其他个人医疗设备，请咨询设备的制造商以确定其是否能够充分防护外部射频能量。您的医生也许可以帮助您获得此类信息。

飞机

- 登机后，空乘人员如有要求，请关闭本产品。有关如何在飞行中使用本产品，请遵从空乘人员的指示。在飞机上使用本产品可能会对飞机的运行造成危险并干扰无线通信，而且还可能违法。

潜在的易爆气体环境

- 处于潜在的易爆气体环境中时，请关闭本产品并遵照所有的标志和说明进行操作。如果在此类环境中产生火花，可能会造成爆炸或火灾，从而导致人员受伤或者甚至死亡。
- 潜在的易爆气体环境可能包括：加油站、化工厂、船只的甲板下部、燃料或化学品传输

或存储设施、使用石油或天然气的车辆，或者大气中含有谷物、尘埃或金属粉末微粒的场所，以及通常会建议关闭汽车引擎的其他场所。

电子设备

- 本产品在开启时可接收和传输射频信号。大部分电子设备都可屏蔽射频信号。但某些电子设备可能无法屏蔽本产品的射频信号。因此，在特定情况下必须限制本产品的使用以防干扰。

驾驶

- 驾驶时，请集中注意力。行车路上，安全第一！
- 拨打或接听电话前，请先靠边停车。一边驾驶一边操作本产品会造成危险。
- 请务必了解并遵守驾车地的相关法律和法规。
- 只有合格的人员才能在车辆中安装本产品。请定期检查本产品是否在车辆中牢固地安装并工作正常。
- 请勿将本产品放置或安装在气囊上方或气囊展开区域中。如果气囊充气膨胀，可能会导致严重的伤害和 / 或损害。

- 射频信号可能会影响机动车内安装不当或保护不充分的电子系统。关于如何使用移动产品的详情，请咨询车辆和车辆所附加设备的制造商（或其代表）。
- 在功能和法律允许的情况下，可使用免提操作。

应急通信

- 切勿仅依赖移动产品进行重要或紧急的通信。剩余电池电量、无线电信号、服务网络和其他条件都会对网络连接产生影响，因此不保证可在所有条件下进行应急通信。

天线

- 请勿更换天线。未经授权的天线、改装或附件可能会损坏产品并可能违反规定。
- 本产品开启时，请勿触摸或覆盖天线区域。本产品的通话质量、功率电平和整体性能可能会受到影响。

音量

- 使用耳机时，请勿将音量调至过大。
- 长时间处于高声压级环境下可能会造成听力损伤。
- 听不到环境声音可能会引发事故。

产品标准和技术要求

GB 4943.1-2011

本产品上的“无线电发射设备型号核准代码（CMIIT ID）”

若要查找产品的“无线电发射设备型号核准代码”，首先请取出锂离子电池组。“无线电发射设备型号核准代码”印在下面的铭牌上。

操作系统

请勿对设备的操作系统进行修改或安装非官方来源的操作系统、避免由此造成设备故障、数据丢失或软件不兼容等情况发生；违反上述操作规定、将使您的保修失效。

关于 WLAN

无法在户外使用 5 GHz 频段 WLAN。

产品中有害物质的名称及含量

部件名称	有毒有害物质或元素					
	铅 (Pb)	汞 (Hg)	镉 (Cd)	六价铬 (Cr(VI))	多溴联苯 (PBB)	多溴二苯醚 (PBDE)
印刷电路板	×	○	○	○	○	○
电池组	×	○	○	○	○	○
外壳	○	○	○	○	○	○
显示屏（触摸屏）	×	○	○	○	○	○
交流电源适配器	×	○	○	○	○	○
电线组件	×	○	○	○	○	○

本表格依据 SJ/T11364 的规定编制。

○：表示该有害物质在该部件所有均质材料中的含量均在 GB/T26572 规定的限量要求以下。

×：表示该有害物质至少在该部件的某一均质材料中的含量超出 GB/T26572 规定的限量要求。

产品的环保使用期限不包括电池。

目标用途

- 本产品不适用于（或部分用于）以下用途：
核设备 / 系统、空中交通管制设备 / 系统、飞机设备 / 系统（根据 *1 的定义）、医疗设备或配件（根据 *2 的定义）、医疗诊断图像显示、生命支持系统或其他涉及确保生命和人身安全的装置 / 设备 / 系统。我们的产品不打算用作此类环境中所用系统的组成部分，因此不建议在此类环境中使用我们的产品。对于在此类设备、装置或系统中使用本产品而造成的任何损害或损失，Panasonic 概不负责。
*1 飞机设备 / 系统包括由 FAA AC120-76D 或 EASA 委员会第 965/2012 号条例（欧盟）定义的电子飞行包（EFB）系统。
*2 根据 2017/745 号条例（欧盟）医疗器械条例规定的定义。
- Panasonic 对超出我们 COTS 产品规范的飞行标准相关的任何规范、技术、可靠性、安全性（如可燃性 / 烟雾 / 毒性 / 射频发射等）要求均不作出保证。

一般信息

注意事项

如果更换的电池类型不对，会有爆炸的风险。根据说明处理用过的电池。

铭牌上的图形符号说明

~: 交流电

≡: 直流电

⦿⦿⦿: 直流输出

注意事项

- 从 LED 发出的光线非常刺眼，可能会对人的眼睛造成伤害。
请勿用裸眼直视 LED。
- 该摄像头的 LED 灯可能会发出危险的光辐射。
请勿在不足 330 mm 的距离内凝视正在工作的摄像头。
否则可能会对眼睛造成伤害。

交流电源适配器

用于指定计算机和选购配件的交流电源适配器属于 I 类设备*1。使用计算机和选购配件时，必须将交流电源适配器接地。电源插头必须连接到正确接线的接地插座上。如果插座接线不当，用户可接触到的金属部件上可能出现危险电压。

*1 I 类设备

以基本绝缘作为基本保障，并以保护连接和保护接地作为电致伤害辅助保障的设备。

锂离子电池组的处理



请勿在温度极高或气压极低的场所（通常不会进入的高海拔地区）为电池充电、使用电池或留置电池，否则可能会导致易燃液体爆炸或泄漏。

处理警告

常规使用

• 操作环境

温度：操作：-20 °C 至 50 °C

（IEC60068-2-1, 2）*1

存储：-30 °C 至 70 °C

湿度：操作：30 % 至 80 % RH（无冷凝）

存储：30 % 至 90 % RH（无冷凝）

即使在上述温度 / 湿度范围内，在极端环境中、吸烟场所附近或者在使用油或有很多灰尘的地方长时间使用，会导致产品劣化，缩短产品寿命。

此外，在寒冷环境中使用本产品时，本产品的启动时间可能会变长，而且电池使用时间可能会缩短。

如果本产品在 0 °C 或以下温度中受潮，可能发生冻结损伤。在这种温度下必须弄干本产品。

*1 在炎热或寒冷环境中使用本产品时，请勿徒手直接触摸本产品。

- 切勿将本产品置于以下区域，否则本产品可能受损。

— 电器附近。可能发生图像失真或产生噪音。

- 本产品的的设计可减少对 LCD 和内部电气元件（摄像头等）造成的物理冲击。但不保证可完全防止此类冲击所造成的故障。就便携式设备而言，都必须采取适当的预防措施以防设备损坏。
- 使用专用的触控笔操作屏幕时，请勿用力按压。否则可能会损坏专用的触控笔，或导致显示屏划伤或凹陷。
- 请勿在本产品的表面上放置物品，或使用尖锐的物体用力按压本产品。否则显示屏表面可能会划伤。
- 请勿损坏电池状态指示灯、后摄像头和拍摄灯的面板。
- 显示屏上或专用针笔的笔尖上有灰尘或污垢（例如，油垢）时，请勿使用专用的针笔。否则屏幕 / 针笔笔尖上的异物可能会划伤显示屏表面或阻碍专用针笔的操作。使用前，请清洁显示屏和针笔的笔尖。
- 专用的触控笔仅可用于点触显示屏。将其用于任何其他用途可能会损坏专用的触控笔，并导致显示屏划伤。
- 在本产品上下载或安装软件之前，应对其安全性进行确认。安装恶意软件或病毒会导致

故障以及本产品中存储的个人信息泄漏，或者还可能导致音量过高。

有关本机中应用程序的详细信息，请参阅以下屏幕上显示的信息：向上滑动主屏幕，然后在应用列表中，触摸 **[设置]** → **[应用和通知]**。

- 取出 SIM 卡或 SD 卡之前，请关闭本产品。否则可能导致数据丢失或者 SIM 卡、SD 卡或本产品损坏。
- 请勿将本产品置于电视机或无线电接收机附近。否则可能会造成电视机或无线电干扰。
- 请将本产品远离磁铁。否则可能会导致故障。
- 在车辆中使用本产品时，取决于车辆类型，可能会影响车辆中的电子设备。使用前请与车辆制造商或销售代理商确认无线电波的影响。
- 在许多地区，未经允许便进行通话录音是一种违法行为。进行通话录音前，请务必获得另一方的许可。
- 请遵照这些指示和 Reference Manual（英语）以防设备损坏。请仔细阅读外围设备的使用说明书。
—请使用符合本产品规格的外围设备。

- 请以正确的方向连接插头。
- 如果插头难以插入，请勿用力尝试。请检查其形状、方向，以及针脚排列等。

保护您的数据

- 为防止数据意外丢失，建议您定期备份本产品、SIM卡和SD卡中存储的重要数据。
- 为防止个人信息的意外泄漏，发送信息、文件附件或任何其他通信内容（如电子邮件）前，请务必确认目的地。
- 本产品的内部存储会自动加密，而 microSD 卡（外部存储）并未加密。
- 废弃本产品或将本产品移交第三方前，请移除 SIM 卡、SD 卡以及任何其他配件。
- 废弃本产品或将本产品移交第三方前，请恢复出厂设置（第 37 页）以删除本产品中存储的任何数据。
- 使用 WLAN 或蓝牙功能前，请采取适当的措施保证数据的安全。

防滴 / 防尘

- 当关闭直流输入插孔盖、USB 端口盖和耳机接口盖，并安装了电池时，本产品可防滴 / 防尘。因此，可防止水和灰尘影响本产品的内部元件、配件和选购产品。

- 为防止液体、沙粒、灰尘或其他异物进入本产品，请务必保持盖子和电池清洁，并确保在打开盖子后将其牢固地关闭。小心不要将任何物品夹在盖子间或夹在电池与本产品之间。
- 如果直流输入插孔盖、USB 端口盖的垫圈或电池损坏、变形或脱落，请勿使用本产品。
- 如果本产品遇水，请用干燥的软布将水擦净并彻底干燥。
- 请务必擦净本产品上的水滴。水滴可能会造成直流输入插孔、USB 端口或耳机接口短路，或造成屏幕脏污。
- 如果本产品受潮，连接外围设备之前，请将水分擦净。
- 请勿使用设备或热源（如微波炉或干燥机）干燥本产品。
- 完全干燥后方能使用充电器（附带 / 选购），并且不要在有水的地方（如浴室）使用，因为充电器不防滴 / 防尘。

维护

- 清洁本产品时，请务必将其关闭。
- 清洁本产品时，请使用干燥的软布进行擦拭。
 - 如果本产品特别脏，可将抹布浸湿并彻底拧干后擦净污垢，然后再用干布擦干水分。
 - 请勿使用溶剂（如苯）、稀释剂或强碱性洗涤剂清洁本产品，因为其可能会对本产品的表面造成损伤。

电池

- 电池是消耗品。根据使用条件，电池由于达到其使用寿命可能会膨胀。当超过约 1 年或约 500 次充电循环的典型电池使用寿命时，电池会劣化。如果电池开始膨胀，或者充满电后可使用的时间明显变短，需要更换新的电池。请联系技术维修人员。
- 请勿触摸电池的端子。否则可能会导致接触不良。
- 将电池留在本产品中时，即使在本产品关机的情况下，其也会逐渐地少量放电。如果长时间（数月或更久）留置于本产品中，电池将过度放电并导致性能退化。

- 请将电池存放在环境温度为 -20°C 至 35°C 的环境中。如果将电池存放在其他环境中，电池性能和电池的使用寿命可能会缩短。
- 存储或运输电池时，请确保电池端子清洁并没有粘附异物或污垢。
- 如果经过指定的充电时间后电池仍未完成充电，请从本产品中取出电池。电池保护装置可能已损坏。
- 如果本产品未识别安装的电池，则无法为其充电。请确保使用指定的电池。
- 废弃电池时，请遵照当地的废物处理法规妥善处理。

商标和许可信息

商标

- 蓝牙™ 字标及徽标均为 Bluetooth SIG, Inc. 所有的注册商标，Panasonic Corporation 在获得许可后方能使用这些商标。其他商标和商号是其各自所有者的商标和商号。
- microSDXC 徽标是 SD-3C, LLC 的商标。
- N 标记是 NFC Forum, Inc. 在美国和其他国家 / 地区的的商标或注册商标。
- Android 和 Google 是 Google LLC 的商标。
- “FeliCa” 是由 Sony Corporation 开发的一种非接触式 IC 卡技术。“FeliCa” 是 Sony Corporation 的商标。
- USB Type-C® 和 USB-C® 是 USB Implementers Forum 的注册商标。
- 本说明书中提及的所有其他商标均为其各自所有者的财产。



许可信息

- 本产品经过 MPEG-4 Visual patent portfolio license 的许可，用于消费者的个人使用或非商业使用，包括
 - (i) 符合 MPEG-4 视觉标准 (“MPEG-4 视频”) 的视频编码，和 / 或
 - (ii) 消费者参与个人活动和非商业活动所编码的 MPEG-4 视频的解码，和 / 或从经 MPEG LA 许可提供 MPEG-4 视频的提供商处获得的 MPEG-4 视频的解码。不包括任何其他用途的明示或暗示许可。如需包括促销、内部和商业使用和许可相关的其他信息，可从 MPEG LA, LLC 处获取。请访问 <https://www.mpegla.com/> 。
- 本产品经过 AVC patent portfolio license 的许可，用于消费者的个人使用或非盈利性的非商业使用，包括
 - (i) 符合 AVC 标准 (“AVC 视频”) 的视频编码，和 / 或
 - (ii) 消费者参与个人活动所编码的 AVC 视频的解码，和 / 或从经许可提供 AVC 视频的提供商处获得的 AVC 视频的解码。不包括任何其他用途的明示或暗示许可。

如需其他信息，可从 MPEG LA, LLC 处获取。请访问 <https://www.mpegla.com/>。

- 本产品包含根据 GNU 通用公共许可证 2.0 版 (GPL v2.0)、GNU Lesser 通用公共许可证 (LGPL) 或其他许可证授权的软件。

该程序为免费程序，您可以根据 GPL v2.0、LGPL 或其他许可证的条款将其复制、再分发和修改。

在产品交付后三 (3) 年后，若任何第三方根据下面提供的联系信息与 Panasonic Mobile Communications Co., Ltd. 联系，Panasonic 将根据 GPL v2.0 和 LGPL 或其他许可证，提供一份完整的机器可读的相应源代码，并收取不超过实体分发源代码的成本的费用。

联系信息

oss-cd-request@gg.jp.panasonic.com

还可以通过下面列出的网站获取为公众免费提供源代码。

<https://panasonic.net/cns/oss/index.html>

请注意，我们不能回应有关源代码的任何咨询。

有关相关软件（包括 GPL v2.0 和 LGPL 的许可信息）的详细信息，请参阅以下屏幕上

显示的信息：向上滑动主屏幕，然后在应用列表中，触摸 **[设置]** → **[关于终端]** →

[法律信息]。

- 本产品包含由 OpenSSL Project 开发的软件以在 OpenSSL Toolkit 中使用。
(<https://www.openssl.org/source/license.html>)
- 本产品包含 Independent JPEG Group 的软件。该软件部分基于 Independent JPEG Group 的作品。
- 本软件部分基于 FreeType Project 的作品。
- 本产品包含以下软件：ICU 1.8.1 及更新版本 Copyright (c) 1995-2011 International Business Machines Corporation 及其他。
- 本产品包含其他免费软件或开源软件。
- 有关相关软件（包括许可信息）的详细信息，请参阅以下屏幕上显示的信息：向上滑动主屏幕，然后在应用列表中，触摸 **[设置]** → **[关于终端]** → **[法律信息]**。

本说明书中使用的术语及插图

- Panasonic Corporation 和 / 或其附属公司统称为“我们”或“Panasonic”。
- 本产品支持 microSD、microSDHC 和 microSDXC 存储卡。在本说明书中，使用“SD 卡”作为所支持存储卡的通用术语。
- 本产品支持 Nano SIM 卡（仅限 FZ-A3AR）。在本说明书中，使用“SIM 卡”作为所支持 SIM 卡的通用术语。
- 本说明书中的某些插图可能看起来与实际产品略有不同。此外，由于软件版本或某些软件自动更新的原因，相关描述的详情可能也会有所不同。
- 本说明书中的信息如有更改，恕不另行通知。
- 如需有关选购产品的最新信息，请参阅产品目录等。

免责声明

- Panasonic 对因客户误用或在其他不正常情况下使用而造成的损坏，以及因使用或无法使用产品而造成的损坏概不承担任何责任。
- 对于由于使用本产品而导致的数据丢失或者其他附带或间接的损失，Panasonic 不承担任何责任。本产品可以下载、存储、转发和接收附加内容，如应用程序、铃声、联系人信息和媒体文件。此类内容的使用可能会受到第三方权利的限制或禁止，包括但不限于适用的版权法的相关限制。您将对下载到本产品或从本产品转发的附加内容承担全部责任；Panasonic 对此类内容或其使用概不负责。使用此类内容前，您有责任确认其预期用途是否已获许可或授权。对于任何附加内容或任何其他第三方内容的准确性、完整性或质量，Panasonic 均不做保证或担保。Panasonic 在任何情况下均不会以任何形式对本产品或其操作人员对附加内容或其他第三方内容的不当使用承担任何责任。本说明书和任何相关的产品说明书可能指由第三方提供的服务和应用程序。使用此类服务或程序可能需要单独向第三方供应商注册，并可

能受到额外使用条款的制约。对于使用或经由第三方网站取得的应用程序，请事先查阅该网站的使用条款和适用的隐私权政策。对于任何第三方网站、服务或应用程序的可用性 or 性能，Panasonic 均不做保证或担保。

准备工作

确认附带物品

如果有任何物品缺失，请联系技术支持人员。

- 主机 ×1
- 电池组 ×2

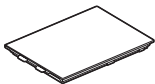

或

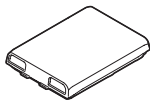

型号

FZ-VZSUT10R

型号

FZ-VZSUT11R

- 通常情况下，在插图中使用的是 FZ-VZSUT10R，但有时也会使用 FZ-VZSUT11R。

- 交流电源适配器 ×1

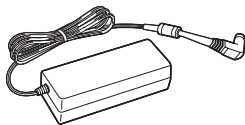

型号 CF-AA6413A

- 电线组件^{*1} ×2



- 针笔 ×1
- 系绳 ×1
- 使用说明书 ×1

*1 交流电源适配器附带。请勿将其用于随附的交流电源适配器以外的其他产品。

各部分说明

前视图 / 底视图

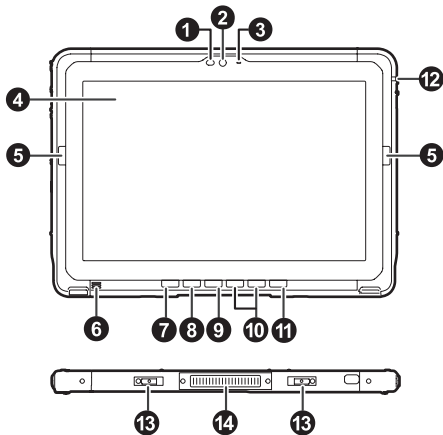

- ❶ 环境光传感器、近距离传感器
环境光传感器可自动调节屏幕的亮度。
- ❷ 前摄像头
- ❸ 麦克风

- ❹ 显示屏（触摸屏）*1
手套模式：可在使用手套时操作。
雨中模式：防止在潮湿条件下的误操作。

- ❺ 侧按钮*1
- ❻ 扬声器
- ❼ 应用按钮 [A1]*2
- ❽ 应用按钮 [A2]*2
- ❾ 应用按钮 [A3]*2
- ❿ 音量按钮
- ⓫ 电源按钮（第 34 页）
- ⓬ 指示灯

亮起橙灯：电池正在充电
亮起绿灯：电池充电已完成
亮起红灯：电池电量低于满电的 30 %

- ⓭ 底座导轨
将本机连接到底座等时使用。
- ⓮ 扩展总线连接器
连接底座等时使用。

- *1 可以根据操作环境更改触摸操作模式。详情请参阅 Reference Manual（英语）。
- *2 可以更改功能分配。详情请参阅 Reference Manual（英语）。

后视图

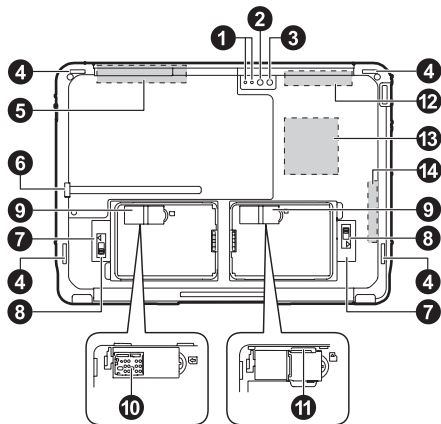

❶ 电池状态指示灯

□1 电池 1 的状态

□2 电池 2 的状态

熄灭：电池电量充足

亮起红灯：电池电量低于满电的 30 %

❷ 拍摄灯

使用后摄像头拍照时使用。

❸ 后置摄像头

❹ 挂绳安装孔

❺ 无线 WAN 天线 *1（内置）

❻ 笔架

❼ 盖门

❽ 盖门锁

❾ 卡插槽盖

❿ Nano SIM 卡插槽 1 *1

⓫ microSD 卡插槽

⓬ WLAN 天线、蓝牙天线、GNSS 天线、无线 WAN 天线 *1（内置）

⓭ NFC 天线（内置）

使用 NFC 卡或其他 NFC 设备时，用卡 / 设备接触本机的此区域。

⓮ WLAN 天线（内置）

*1 仅限 FZ-A3AR

侧视图

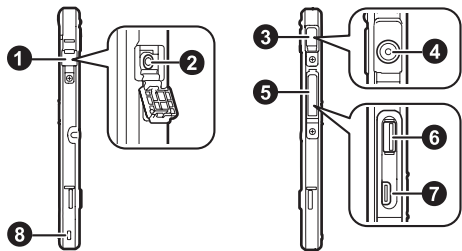

- ❶ 耳机接口盖
- ❷ 耳机接口
- ❸ 直流输入插孔盖（第 27 页）
- ❹  直流输入插孔（第 33 页）
- ❺ USB 端口盖（第 27 页）
- ❻ USB Type-A（USB 2.0）端口
- ❼ USB Type-C[®]（USB 3.0）端口
- ❽ 安全锁

重要事项

- 请遵守以下事项以确保本机的防滴和防尘性能。
 - 不使用耳机接口时，请务必将耳机接口盖牢固地关闭。
 - 关闭耳机接口盖时，请确保盖的周围没有夹杂异物。

打开和关闭直流输入插孔盖 /USB 端口盖

打开盖子

1. 将指尖放在凸耳（图中的圆圈部位）上，然后朝箭头方向滑动盖子，直到听到“咔哒”一声。

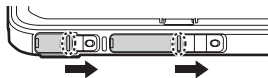

2. 如下所示打开盖子。

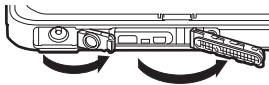

关闭盖子

1. 牢固地关闭盖子将其密封。
 - 用力按压盖子的中央（图中的圆圈部位）。

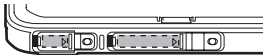

2. 朝箭头方向滑动盖子，直到听见“咔哒”一声锁定为止。
 - 牢固地关闭盖子，直到看不见盖上的红色区域（图中的圆圈部位）为止。

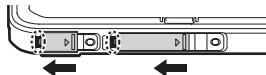

重要事项

- 请遵守以下事项以确保本机的防滴和防尘性能。
 - 不使用直流输入插孔和 USB 端口时，请确保将直流输入插孔盖和 USB 端口盖牢固地关闭和锁定。
 - 关闭直流输入插孔盖或 USB 端口盖时，请确保盖的周围没有夹杂异物。
 - 确保直流输入插孔盖和 USB 端口盖的垫圈没有损坏、变形或脱落。

安装 SD 卡

- 安装或取出 SD 卡时，请将本机放在平坦的表面上。
 - 如果安装了电池，请将其取出（第 31 页）。
1. 打开卡插槽盖（①），然后将 microSD 卡插到 microSD 卡插槽（②）中。
 - 仅可安装 microSD 卡。
 - 握持 microSD 卡时使金属端子朝下，并将切口方向与下图中圆圈部分的方向保持一致，然后插入 microSD 卡。

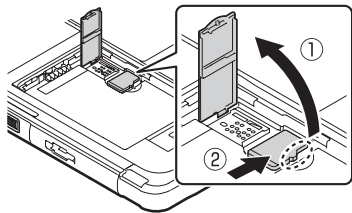

2. 滑动 microSD 卡直到听到“咔哒”一声。
 - 若要取出 microSD 卡，将其轻轻向插槽中推将其弹出。
3. 关闭卡插槽盖直到听到“咔哒”一声。

安装 SIM 卡（仅限 FZ-A3AR）

- 安装或取出 SIM 卡时，请将本机放在平坦的表面上。
 - 如果安装了电池，请将其取出（第 31 页）。
1. 打开卡插槽盖（①），然后将 Nano SIM 卡插到 Nano SIM 卡插槽（②）中。
 - 仅安装 Nano SIM 卡。
 - 握持 SIM 卡时使金属端子朝下，并将切口方向与下图中圆圈部分的方向保持一致，然后插入 SIM 卡。

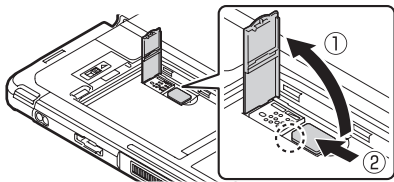

2. 滑动 Nano SIM 卡直到听到“咔哒”一声。
 - 若要取出 Nano SIM 卡，将其轻轻向插槽中推将其弹出。
3. 关闭卡插槽盖直到听到“咔哒”一声。

安装和取出电池

- 如果盖门已关上，请将其打开（第 31 页）。

安装电池

1. 将电池端子端的凸耳插入到本机上的凹口（①）中，然后将电池放低入位（②）。

FZ-VZSUT10R

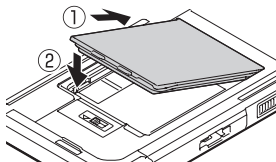

FZ-VZSUT11R

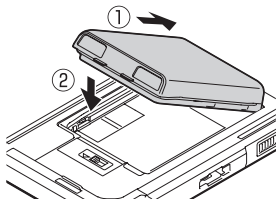

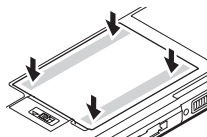

2. 用力按压电池的外侧边缘将其密封。

FZ-VZSUT10R

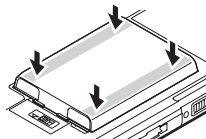

FZ-VZSUT11R



3. 朝  滑动开关（图中的圆圈部位），关闭盖门（①）并锁定（②）。

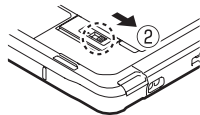
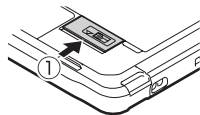

- 如果可以看到盖门上的间隙或者开关内的红色区域，则盖门未正确关闭或锁定。
4. 请以相同的方法安装第二块电池。
 - 请确保安装两块相同型号的电池。请勿混用不同型号的电池。

重要事项

- 请遵守以下事项以确保本机的防滴和防尘性能。
 - 安装电池时，请确保电池以及本机的垫圈中没有夹杂异物。
 - 确保本机的垫圈没有损坏、变形或脱落。
 - 请务必确保电池牢固地安装并锁定。

取出电池

- 更换电池前，请务必关闭本机。

1. 滑动开关（图中的圆圈部位）远离  (①) 解锁盖门，然后滑动 (②) 打开盖门。

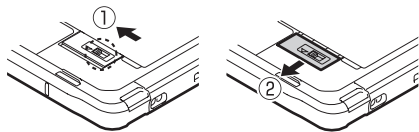

2. 将指尖插到沟槽（图中的圆圈部位）中，抬起电池 (①) 然后将其取出 (②)。

FZ-VZSUT10R

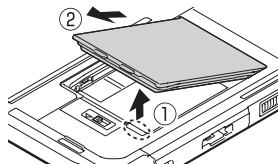

FZ-VZSUT11R

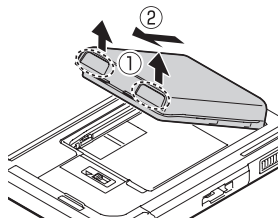

重要事项

- 请勿在本机潮湿时取出电池。本机潮湿时，请先擦去水滴去除水分并将本机彻底干燥后再取出电池。（请参阅“防滴/防尘”，第17页。）

将针笔安装到本机

1. 按照下图所示的方向将针笔插入笔架，直到听到“咔哒”一声。
 - 如果针笔从本机突出，则表示其并未正确存储。
 - 若要取出针笔，请向笔架内推动针笔，直到听到“咔哒”一声。

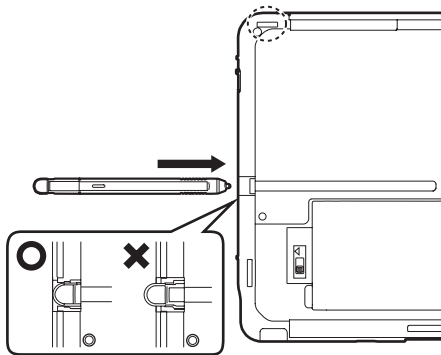

重要事项

- 请勿插入附带或指定针笔（CF-VNP025）外的其他针笔。

- 请勿将针笔倒置插入。

使用系绳

可以使用系绳将针笔连接到本机的挂绳安装孔（上图中的圆圈部位）。

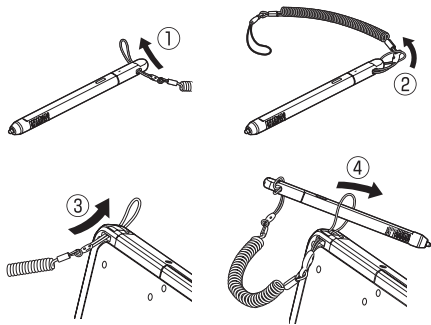

重要事项

- 请勿用力拉扯系绳。如果针笔脱手，可能会击中本机或他人。

为电池充电

购机时电池并未充电。首次开机前或长时间存放后，请为电池充电。

- 消费者若使用电源适配器供电，则应购买配套使用获得 CCC 认证并满足标准要求的电源适配器。
 - 本部分介绍了如何连接交流电源适配器 (CF-AA6413A) 并充电。
1. 打开直流输入插孔盖 (第 27 页)。
 2. 如下所示连接交流电源适配器。
 - 电线组件可能因国家 / 地区而异。

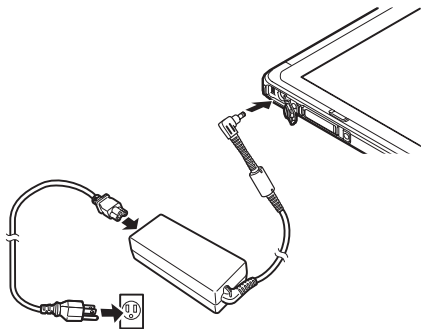

- 请在环境温度为 10 °C 至 35 °C 的环境下为电池充电。
- 电池充电时，指示灯亮起橙灯，当充电完成后则会亮起绿灯。
- 仅当剩余的电池电量减少到一定程度时，本机才会对电池充电，以防电池过度充电。

注意

- 连接之前，请清除插头上的灰尘或水滴。插入插头或倾斜插入时，请勿过分用力。

确认电池电量

电池电量在屏幕右上角的状态栏中显示。

■ 充满电 🔋 正在充电 ■ 电量极低

此外，您还可以确认具体的剩余电量。向上滑动主屏幕，然后在应用列表中，触摸 **[设置]** → **[电池]**。

开机和关机

开机

按住  (电源按钮) 2 秒以上。

关机

1. 按住  (电源按钮)，直到显示电源选项对话框。
2. 触摸 [关机]。
 - 若要重启本机，触摸 [重新启动]。

开启和关闭屏幕

当本机已闲置一段时间，或者如果在显示屏幕时按  (电源按钮)，屏幕将关闭。

按  (电源按钮) 可重新打开显示屏。

解除屏幕锁定

如果在显示屏关闭时按  (电源按钮)，将显示锁定屏幕。

向上滑动屏幕以解除屏幕锁定。

初次配置本机

初次开机时，系统会提示您配置初始设置。请按照屏幕指示操作并配置所需的各项设置。配置某些项目需要互联网连接。

故障排除

如果在使用本机时遇到任何问题，请参阅本部分的信息进行故障排除。有关附加的故障排除信息，请参阅 Reference Manual（英语）。如果问题仍然存在，请与技术支持人员联系。

启动

无法开机。

- 若要开机，请按住 ⏻ （电源按钮）2 秒以上。
- 电池电量可能较低，或已完全放电。为电池充电或更换为充满电的电池。
- 本机可能过热或过冷。将本机置于 10 °C 至 35 °C 的环境中约 1 小时，然后重试。
- 正确安装电池。

其他启动问题

- 断开连接并移除所有外围设备。

关机

无法关机。

- 本机可能需要一两分钟的时间才能完成关机。这并非故障。
- 按住 ⏻ （电源按钮）至少 10 秒以强制本机重新启动，然后重试。
- 断开连接并移除所有外围设备。

屏幕

屏幕上无内容。

- 由于本机已闲置了一段时间，屏幕已自动关闭（睡眠）。按 ⏻ （电源按钮）。
- 屏幕关闭时，电池可能已完全放电。在这种情况下，尚未保存的数据将丢失。为电池充电或更换为充满电的电池。
- 本机可能过热或过冷。将本机置于 10 °C 至 35 °C 的环境中约 1 小时，然后重试。

指示灯

指示灯闪烁橙灯。

- 由于环境温度过低或过高，电池暂时无法充电。将本机置于 10 °C 至 35 °C 的环境中约 1 小时，然后重新充电。

指示灯亮起红灯。

- 剩余电池电量约不到满电的 30 %。为电池充电。

指示灯闪烁红灯。

- 电池验证失败。请仅使用指定的电池。
- 电池充电端子中可能夹杂有异物。取出电池，并清除所有异物。
- 充电可能已自动停止。断开充电器的连接，然后重连。

充电期间，指示灯没有亮起。**电池充电结束过快，或者电池根本无法充电。**

- 充电器未正确连接。请确认全部连接。
- 电池充电端子中可能夹杂有异物。取出电池，并清除所有异物。
- 更换新电池。

附录

恢复出厂设置

注意事项

- 以下步骤会恢复所有设置并删除本机中存储的所有数据。执行此步骤前，请备份重要数据。
1. 向上滑动主屏幕，然后在应用列表中，触摸 **[设置]** → **[系统]** → **[高级]** → **[重置选项]**。
 2. 触摸 **[清除所有数据（恢复出厂设置）]** → **[恢复终端出厂设置]** → **[清除全部内容]**。
 - 恢复出厂设置完成时，本机会重新启动。
 - SD 卡中存储的数据不会被删除。

更新软件

有关软件更新的信息，请通过以下 URL 下载并参阅“Operating Instructions - Reference Manual (Software update)”。

<https://pc-dl.panasonic.co.jp/itn/manual/>

规格

下面介绍了基本型号的主要规格。如需了解详细规格，请参阅 Reference Manual（英语）。

主要规格

CPU	Qualcomm® SDM660
内存	4 GB ^{*1}
存储	64 GB ^{*2}

WLAN	<p>支持的标准 IEEE 802.11a/b/g/n/ac/d/h/i/r/k/v/w (兼容 MIMO)</p> <p>使用的无线通道 IEEE 802.11a / IEEE 802.11n (5 GHz) / IEEE 802.11ac</p> <ul style="list-style-type: none"> • W52 (通道 36、40、44、48) • W53 (通道 52、56、60、64) • W58 (通道 149、153、157、161、165) <p>IEEE 802.11b / IEEE 802.11g / IEEE 802.11n (2.4 GHz): 通道 1 至 13</p> <p>射频频带 2.4 GHz 频带: 2400 MHz - 2483.5 MHz 5 GHz 频带: 5150 MHz - 5350 MHz, 5725 MHz - 5850 MHz</p>
蓝牙	蓝牙版本 5.0, 1 级 ^{*3}

摄像头	<p>前置 500 万像素</p> <p>后置 800 万像素</p>
GNSS	GPS/GLONASS/Galileo/Beidou/QZSS CEP50 (±2 至 4 m)
NFC	ISO/IEC 14443 (A 型、B 型)、FeliCa、ISO/IEC 15693
电源	锂离子电池组
交流电源适配器	<p>CF-AA6413A</p> <p>输入: 100 V 至 240 V AC, 50 Hz/60 Hz</p> <p>输出: 16 V DC, 4.06 A</p>

电池	<p>< 锂离子电池组 (FZ-VZSUT10R) > 锂离子电池 3200 mAh (标称容量) / 3100 mAh (额定容量) 额定电压 3.8 V 充电时间 (近似值) *4 4 小时 (使用附带的交流电源适配器)</p>
	<p>< 超长寿命锂离子电池组 (FZ-VZSUT11R) > 锂电池 5580 mAh (标称容量) / 5380 mAh (额定容量) 额定电压 3.7 V 充电时间 (近似值) *4 6.5 小时 (使用附带的交流电源适配器)</p>

尺寸 (宽 × 深 × 高) *5	约 272 mm × 196 mm × 16.4 mm (含 FZ-VZSUT10R, 不包括选购设备) [不包括突出部分]
重量 *6	约 892 g (含 FZ-VZSUT10R 和针笔, 不包括选购设备)
操作环境 *7	温度 -20 °C 至 50 °C 湿度 30 % 至 80 % RH
存储环境	温度 -30 °C 至 70 °C 湿度 30 % 至 90 % RH

无线 WAN (仅限 FZ-A3AR)

移动网络	LTE 载波聚合、HSPA+、UMTS
-------------	---------------------

软件

预装软件	电子邮件、计算器、浏览器、日志传输、设备管理器、设置、时钟、通讯录、图库、文件、文件复制、无线投屏、相机、音乐、硬件诊断、用户按键管理器
------	--

规格如有更改，恕不另行通知。

*1 1 GB = 1 073 741 824 字节

*2 1 GB = 1,000,000,000 字节。操作系统或某些应用可能会将 GB 显示为较小的数字。

*3 不担保所有蓝牙外围设备的操作。

*4 因使用条件而异。

*5 实际大小因产品配置而异。

*6 实际重量可能因产品配置而异。

*7 产品或应用程序启动可能取决于电池充电电量。

在炎热或寒冷环境中使用本产品时切勿让肌肤接触本产品。

在炎热或寒冷的环境中使用时，一些外围设备可能无法正常工作。确认外围设备建议的操作环境。

在炎热环境中持续使用本产品会缩短产品寿命。避免在这类环境中持续使用。

在寒冷环境中使用本产品时，本产品的启动时间可能会变长，而且电池使用时间可能会缩短。

即使在此处列出的温度和湿度范围内使用本产品，在极端环境下持续使用本产品，也将导致产品劣化，缩短产品寿命。

配件

- 如需有关选购产品的最新信息，请参阅产品目录等。

产品名称	型号
锂离子电池组	FZ-VZSUT10R FZ-VZSUT11R
5 坞充电座	FZ-VCBT131
保护膜	FZ-VPFA31
手带	FZ-VSTA31
肩带	CF-VNS331
针笔	CF-VNP025
系绳	CF-VNT002

客户咨询服务中心

如果您的计算机或您所使用的设备出现问题的话，请与下述地址取得联系：

松下电器（中国）有限公司 系统通信营销公司

中国北京市朝阳区景华南街 5 号远洋光华国际 C 座 5 层

邮政编码：100020

电话号码：400-881-1315（客户咨询服务中心）

保修证

产品名称	平板电脑 (TD-LTE无线数据终端)
机型	FZ-A3AR
制造编号	

顾客姓名	
顾客电话	
身份证号码	
顾客地址	
销售店名称 地址 电话	
购买日期	年 月 日

维修店名称			
故障内容			
受理日		完成日	

产品名称	平板电脑
机型	FZ-A3AT
制造编号	

顾客姓名	
顾客电话	
身份证号码	
顾客地址	
销售店名称 地址 电话	
购买日期	年 月 日

维修店名称			
故障内容			
受理日		完成日	

Panasonic

松下电器（中国）有限公司

保修条款

有关保修期内 Panasonic 商品的无偿修理，从购入之日起开始实施。

有关保修的内容具体如下：

1. 进行保修时，请出示保修证及有效发票，本保修证遗失后不再补发；
2. 本保修证仅限于中华人民共和国国内有效（香港，澳门，台湾三地区暂不适用）；
3. 自购入之日起在以下期间内，正常使用中发生故障的情况下进行无偿修理
整机（不包含光驱，电池，软驱，触摸笔）：保修 3 年；
光驱，电池，软驱，触摸笔：保修 1 年
附件：使用说明书等……有偿供给
4. 请在修理前自行解决个人文件资料的备份，因维修造成的资料及相关损失本公司概不负责

5. 请注意以下情况，即使在保修期内，也不能以无偿修理对待
 - A. 不能出示本保修证及有效发票的情况下
 - B. 保修证的内容未明确记载或未正确记载的情况下
 - C. 因未按照使用说明书的内容正确操作，计算机病毒，灾害（地震 / 火灾 / 雷击等），电源不正常，撞击，破损（如：摔落等）造成故障的情况下
 - D. 不经指定维修店的维修人员检查而自行拆修造成的损坏的
 - E. 对本机私自进行改造的
 - F. 未在指定的维修店进行修理时，即使在保修期限内，也不能进行保修

制造商：松下移动通信株式会社
日本神奈川県横浜市都筑区佐江戸町 600 番地
进口商：松下电器（中国）有限公司
北京市朝阳区景华南街 5 号 远洋光华中心 C 座 3 层、6 层
<https://panasonic.cn>
原产地：日本（一部分附属品使用日本以外的原产地的产品。）

发行：2021 年 9 月

© 松下移动通信株式会社 2021
日本印刷